



Изучение выброса микрочастиц из неоднородностей ударно-нагруженных металлов с использованием синхротронного излучения.

Тен^{1,2} К.А., Прууэл^{1,4} Э.Р., Кашкаров^{1,4} А.О., Рубцов^{1,4} И.А., Шехтман^{2,4} Л.И., Жуланов^{2,4} В.В., Толочко³ Б.П., Музыря⁵ А.К., Просвирнин⁵ К.М., Смирнов⁵ Е.Б., Смирнов⁵ В.Н., Столбиков⁵ М.Ю.

¹ Институт гидродинамики им. М.А.Лаврентьева СО РАН

² Институт ядерной физики им.Г.И. Будкера СО РАН

³ Институт химии твердого тела и механохимии СО РАН

⁴ Новосибирский Государственный Университет

⁵РФ-ЯЦ ВНИИТФ



Актуальность использования СИ для регистрации потоков микро и наночастиц.



1. Для получения сверхвысоких параметров в сплошной среде требуются большие скорости ударников. При больших ускорениях впереди ударника появляется поток микрочастиц (пыление).
2. Существующие методики (особенно рентгеновские) плохо позволяют регистрировать потоки микрочастиц с линейной массой менее 0.01 г/см^2 .
3. Синхротронное излучение может быть полезным ввиду мягкого энергетического спектра (до 30 кэВ) и возможности использования прецизионных рентгеновских детекторов.



Обзор работ по «пылению».



Во ВНИИЭФ [1,2], при помощи рентгенографической и пьезоэлектрической методик получены мгновенные распределения плотности частиц вылетающих со свободной поверхности свинца. Для получения удовлетворительного качества использовались протяженные канавки (щели).

Сотрудниками LLNL проделаны эксперименты по оптической регистрации пылевого потока [3].

- *Антипов М.В., Георгиевская А. Б., Панов К.Н., и др..В. РЕЗУЛЬТАТЫ ИССЛЕДОВАНИЙ ПРОЦЕССА ВЫБРОСА ЧАСТИЦ СО СВОБОДНОЙ ПОВЕРХНОСТИ МЕТАЛЛОВ ПОД ДЕЙСТВИЕМ УДАРНОЙ ВОЛНЫ // Extreme states of substance. Detonation. Shock waves. Proceedings International conference XVII Khariton's topical scientific readings, March 23 – 27, 2015. RFNC-VNIIEF, Sarov.*
- *5. А.Л. Михайлов. В. Л. Огородников, В. С. Сасик и др., Экспериментальное исследование процесса выброса частиц с ударно-нагруженной поверхности. // XV Международная конференция Харитоновские научно-тематические чтения «Экстремальное состояние вещества. Детонация. Ударные волны», г. Саров, 18-22 марта 2013 г. Стр. 279*
- *M.W. Zellner. W. Vogan McNeil, J.E. Hammerberg et al. Probing the underlying physics of ejecta production from shocked Sn samples // Journal of applied physics, 103, 123502, 2008.*

Стандартная постановка экспериментов.

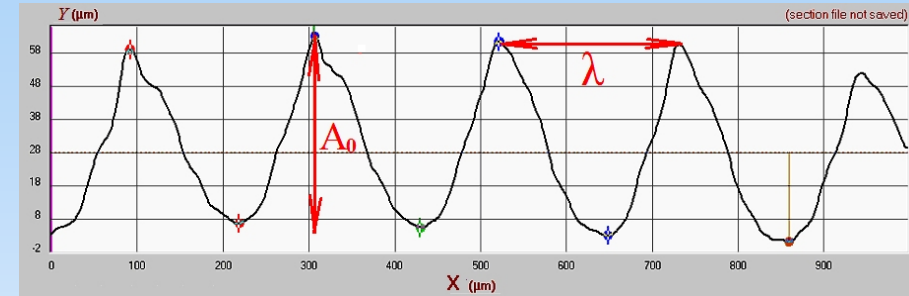
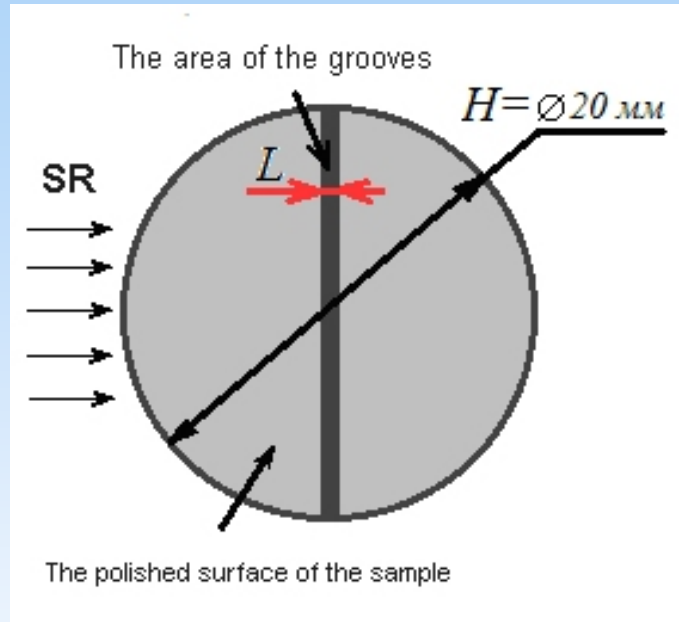

Профиль возмущений на свободной поверхности.

• Вид с торца на свободную поверхность образца

№ version	The roughness parameters FS			H, мм	The pressure in the explosion chamber, barr
	A, мкм	λ , мкм	L, мм		
1	6	50	20	65	0.03
2	60	250	5	28	0.038

a – the depth of the groove roughness,
 λ – the distance between the grooves



Цели и задачи.

Провести исследования потоков нано и микро частиц со свободной поверхности металлов при наличии сопряжений (стыков) различной формы.

- 1. Получить динамику распределения плотности вдоль потока микрочастиц образующихся из щелей (канавок) микронного размера.*
- 2. Получить сравнительную динамику распределения плотности потока микрочастиц из стыков и сопряжений пластин.*

Acceleration complex VEPP-3 - VEPP-4 is the basis of the experiments with HE.

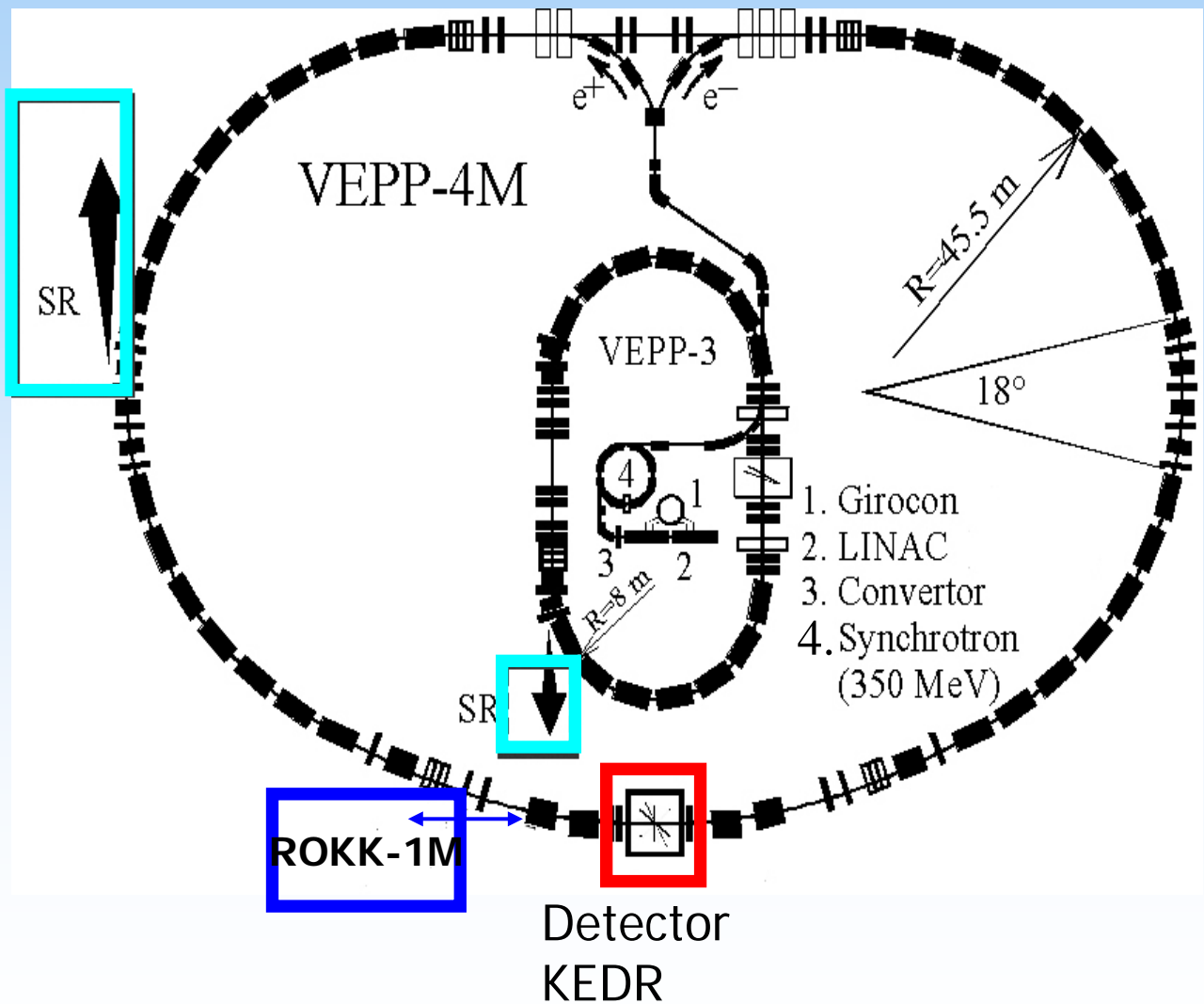

Experimental base in INP

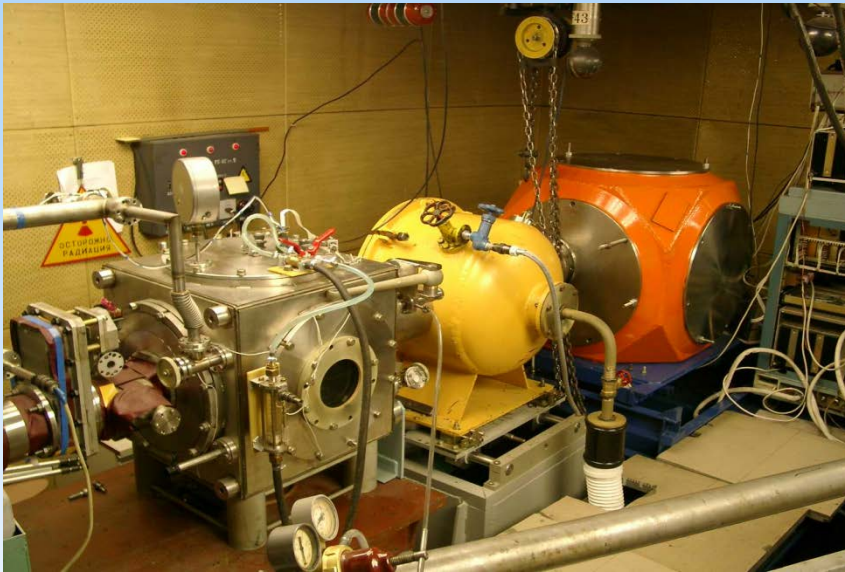

Stand for study of detonation processes on VEPP-3 beam line 0



General view of the new station in the VEPP-4 bunker. 1 - unit of collimators, 2 - explosion chamber, 3 - recording unit,

DIMEX - detector for study of the detonation processes.

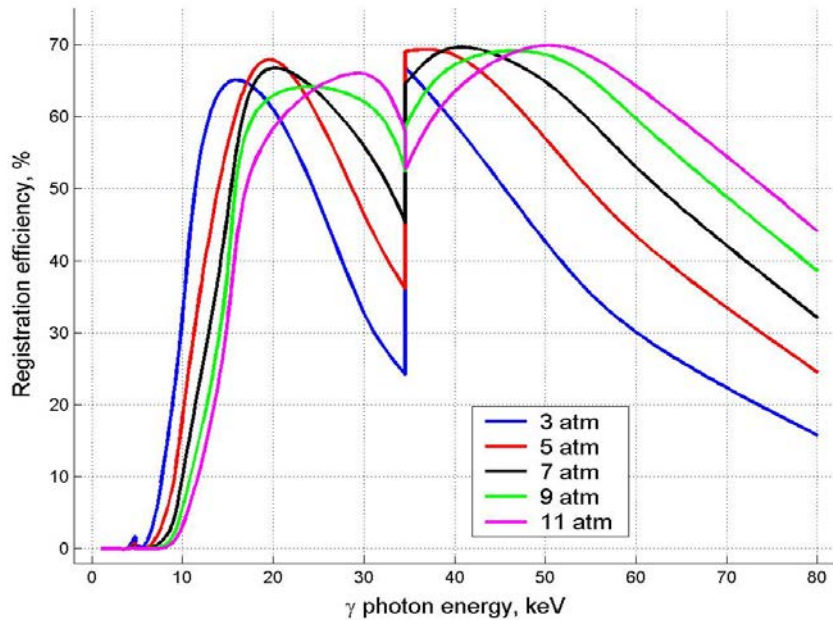

Dependence efficiency of registration from photon energy.

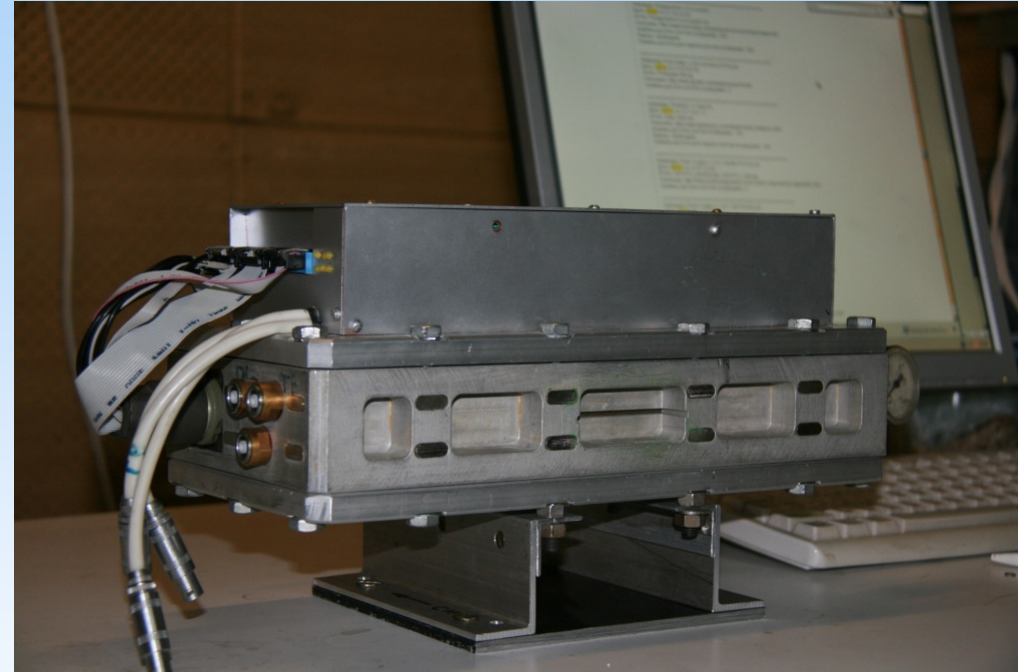

General view of DIMEX. Channels size 100 μm ,
Channel numbers – 512,
number of frames – 100, time between frames – 125 ns.



Параметры СИ на ВЭПП-3 и ВЭПП-4.

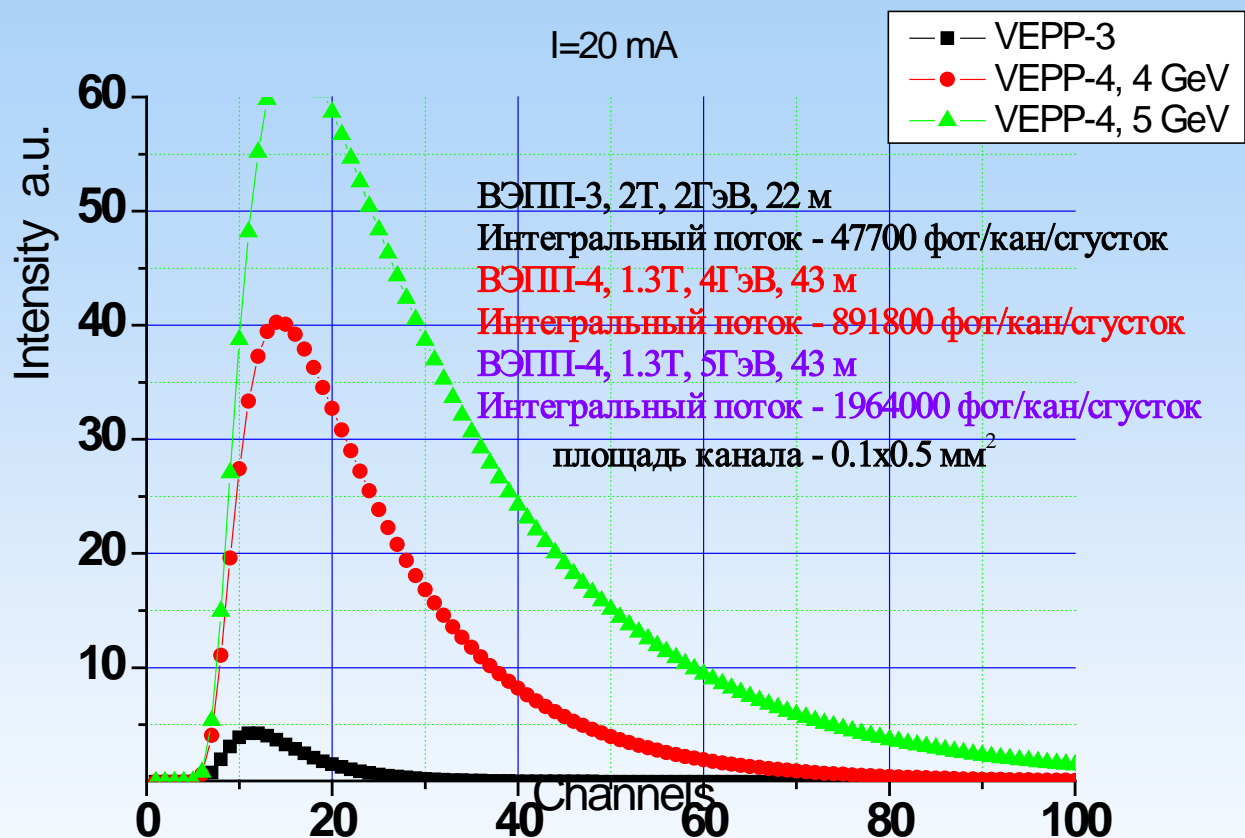

Сравнение спектров из вигглеров на ВЭПП-3 (черные точки) и ВЭПП-4 (красные точки $E=4$ ГэВ, зеленые – $E=5$ ГэВ).



Постановка экспериментов.



Медные диски (диаметр 20 мм, толщина 2 мм) с канавками: (1) – 100 мкм, (2) – 50 мкм, (3) – 30 мкм.

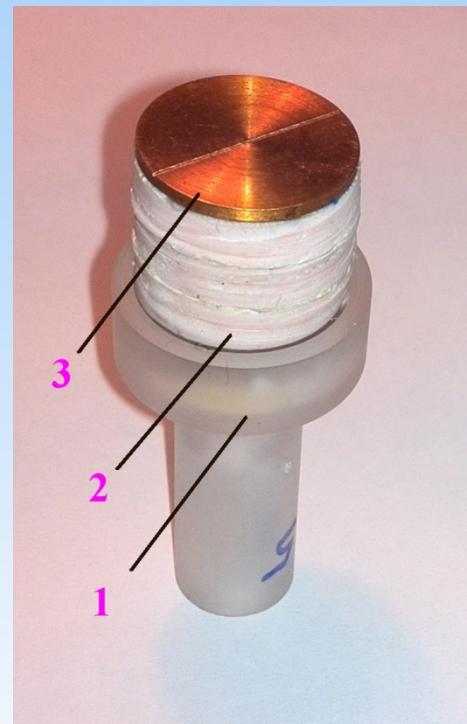

Экспериментальная сборка. 1 – взрывная линза, 2 – заряд ВВ (пластифицированный тэн, диаметр 20 мм, длина 20 мм), 3 – медный диск с канавкой.



Постановка экспериментов.

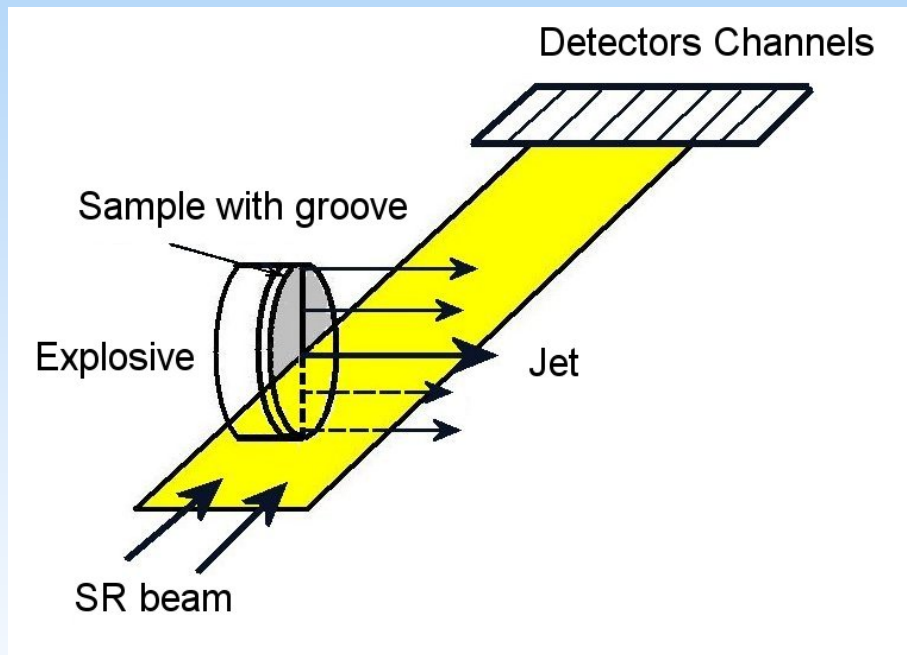

**Рентгенографическая регистрация
по длине микроструи**

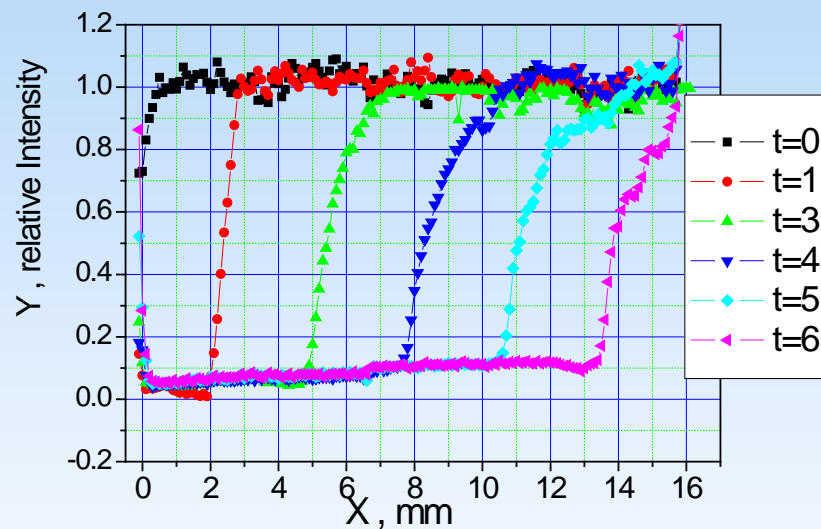

**Рентгенографическая тень полета
диска. X – направлена вдоль
движения диска.**



Микро-струи из канавок .

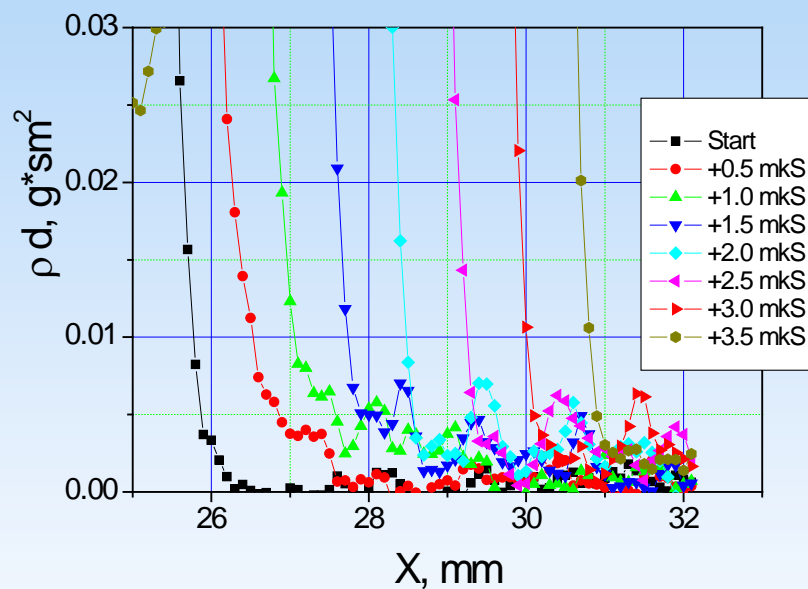

Динамика распределений массы
вдоль струи . Струя движется слева
направо. Канавка 30 мкм.

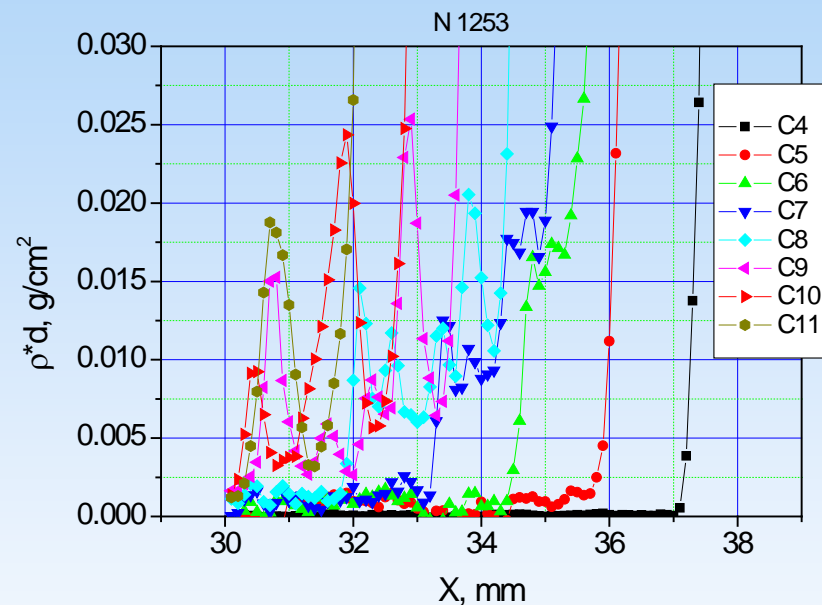

Динамика распределений массы
вдоль струи . Струя движется справа
налево. Канавка 100 мкм.



Микро-струи из стыков.

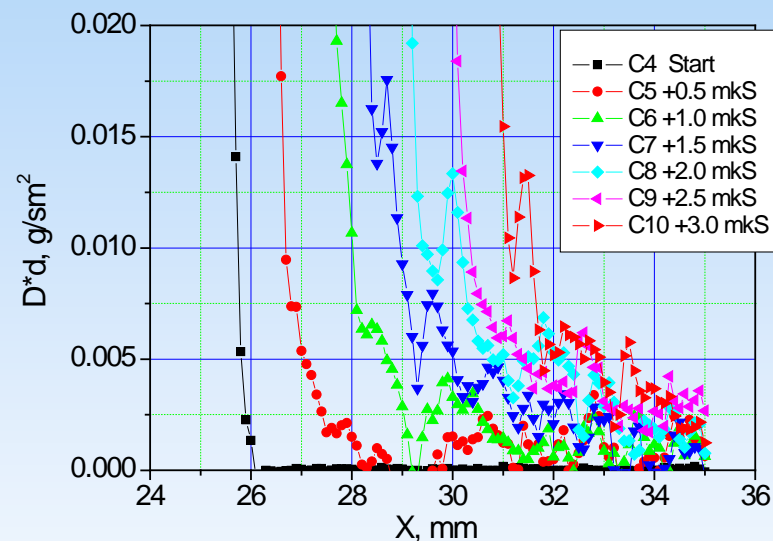
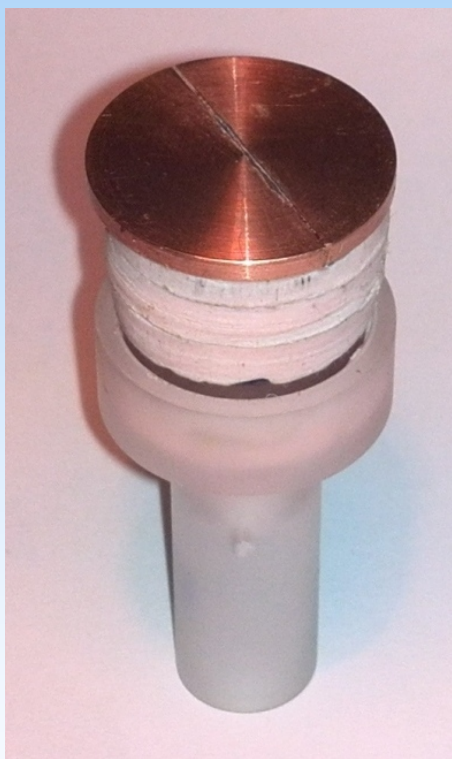

Общий вид сборок для получения микро-струй. Слева – прямой стык, справа – косой стык.

Динамика распределений массы вдоль струи . Прямой стык.



Микро-струи из стыков.

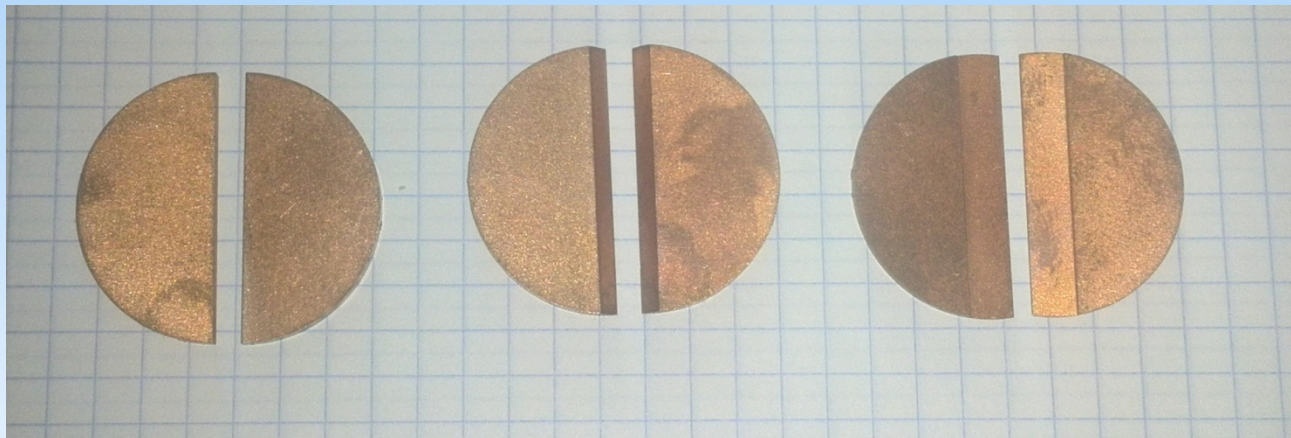

Общий вид пластин со стыками: Слева – прямой стык, в центре – косой стык, справа – стык ступенькой. Медь – М1, диаметр 30 мм

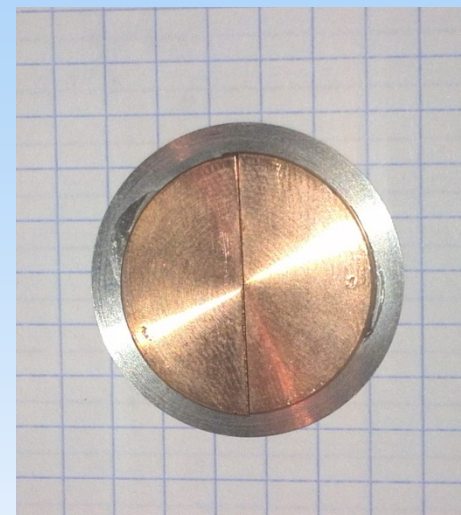

Общий вид сборок для исследования микроструй. Подложка – 12Н18Х10Т (h=0.5 мм). Прямой стык, медь М1 (h=2 мм)



Микро-струи из стыков.

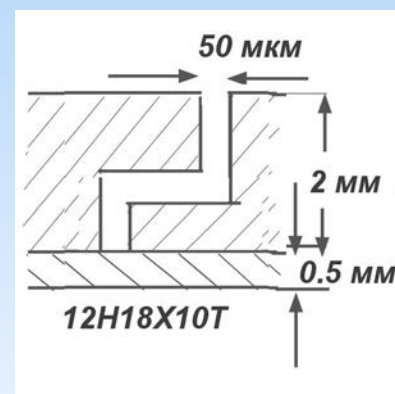
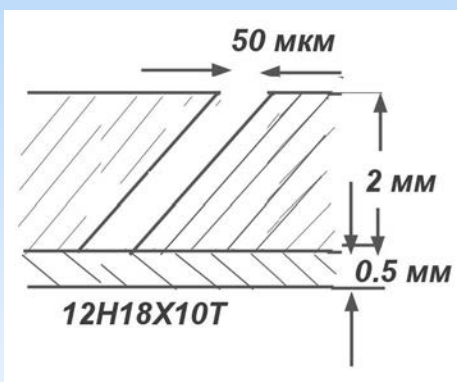
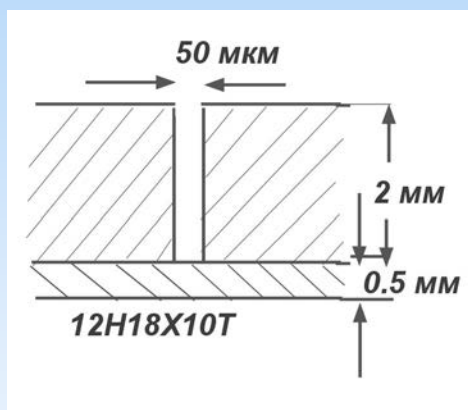

Детальные рисунки стыков медных пластин. Слева – прямой стык, справа – косой стык. Детали крепились на подложку из 12Н18Х10Т



Микро-струи из прямого стыка.

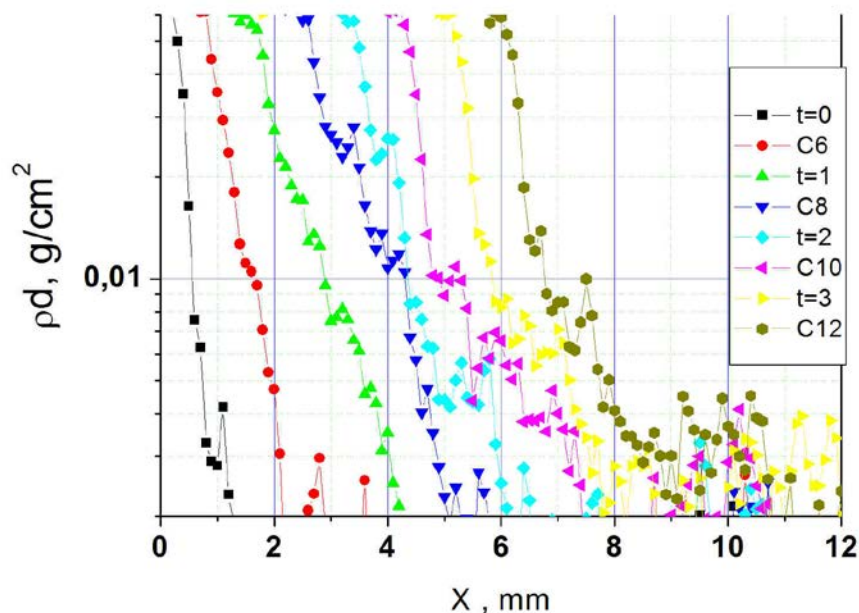

Динамика распределений массы струи от времени. Прямой стык. 1-3.5 мкс.

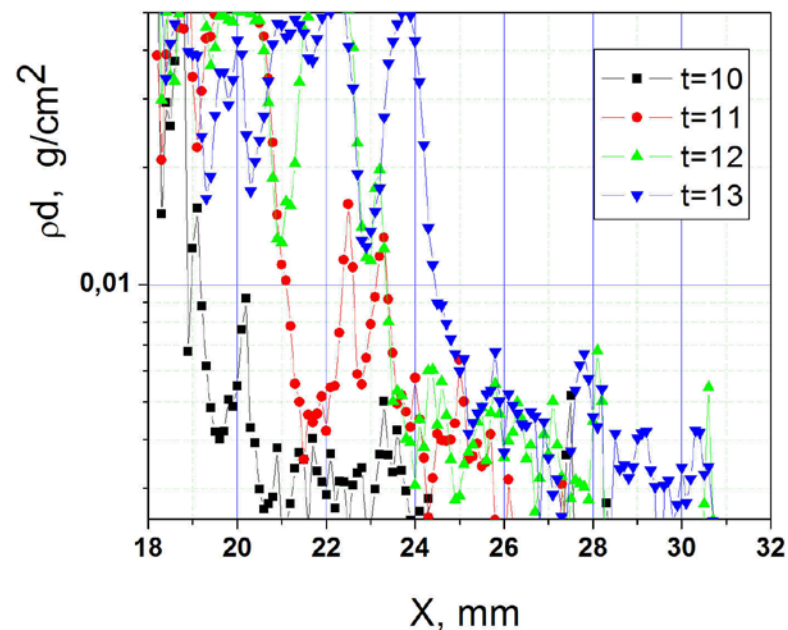

Динамика распределений массы струи от времени. Прямой стык. 10-13 мкс.



Микро-струи из прямого стыка.

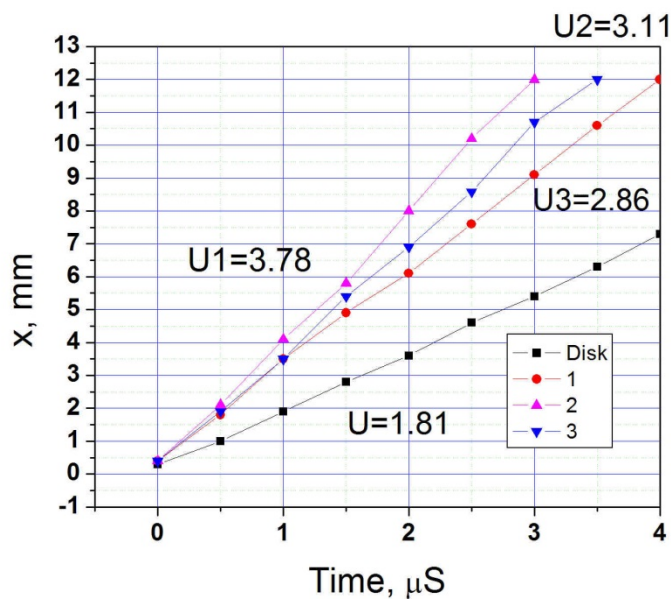

X-t диаграмма положения диска и струи из стыков. 1-прямой, 2-ступенька, 3-косой.

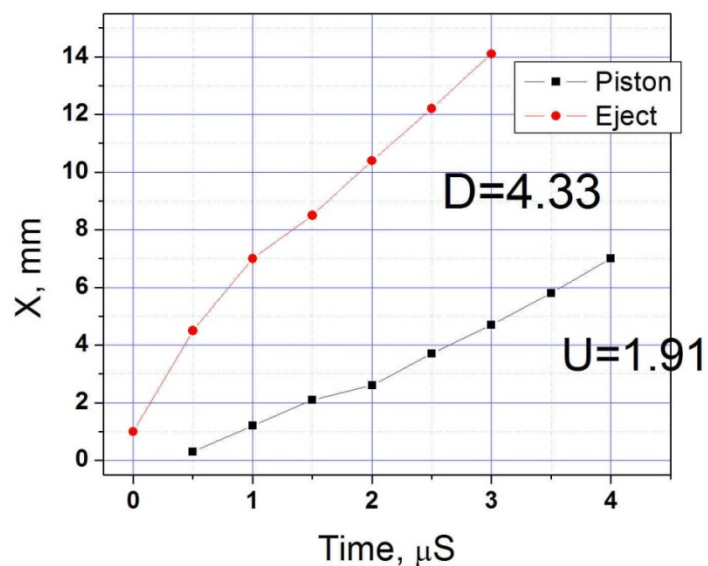

X-t диаграмма положения диска и струи из отверстий.



Микро-струи из стыков.

Время	Масса струи, мг/мм		
	Прямой	Косой	Ступенька
t=1 мкс	0.454	0.242	0.323
t=2 мкс	0.882	0.438	0.638
t=3 мкс	1.221	0.668	0.944
t=4 мкс	1.521	0.878	1.134

Динамика массы потока частиц от времени для разных видов соединений. Масса приведена на 1 мм высоты струи.



Микро-струи из отверстий.

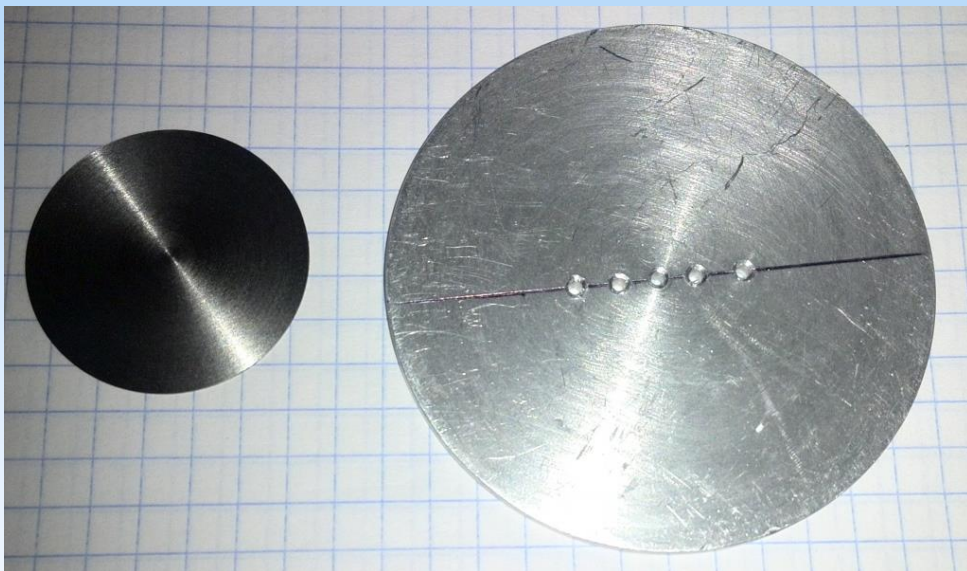

Общий вид алюминиевого диска с отверстиями диаметром 1 мм.

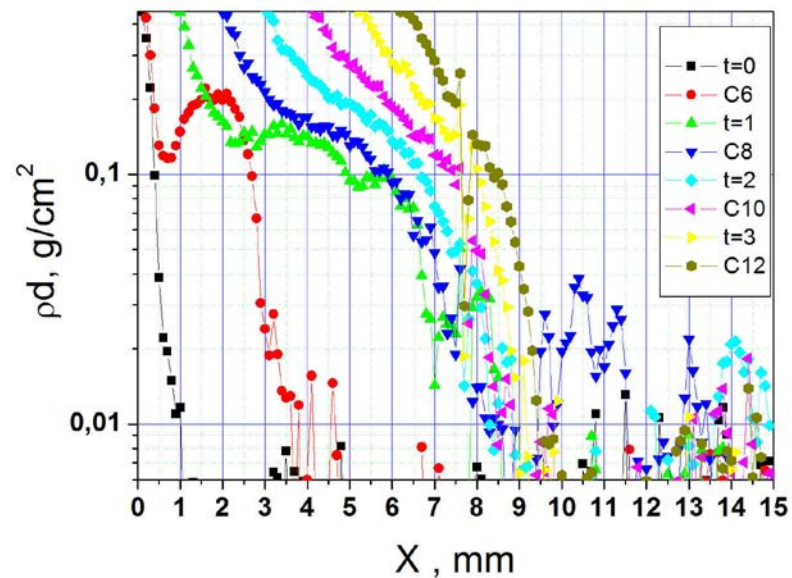

Динамика массы струи от времени для диска с отверстиями.



Выводы.

Проведены эксперименты по регистрации распределения массы вдоль струи из канавок и стыков различной формы.

1. Измерены скорости пластины и струи в зависимости от времени для канавок размером 30, 100 и 200 мкм.
2. Измерены скорости пластины и струи в зависимости от времени для стыков (соединений).
3. Получены распределения массы вдоль струи из канавок в зависимости от их ширины. Минимальная измеряемая линейная масса - 0.001 г/см^2
4. Получены распределения массы вдоль струи из стыков. Наименьший выброс массы зарегистрирован из косого стыка.



*Thank you
for your attention!*



Микро-струи из отверстий.

Экспериментальная база.

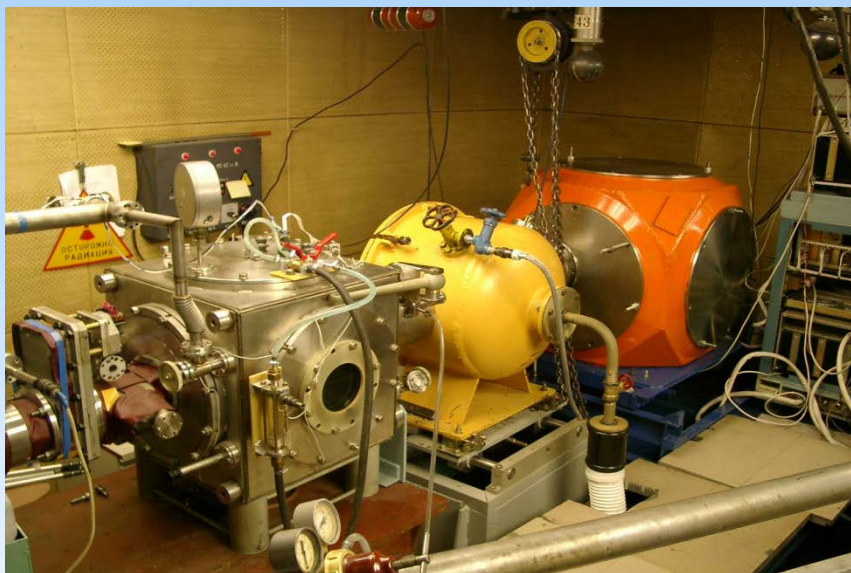

Стенд по исследованию детонационных процессов на 0-м канале накопителя ВЭПП-3.



Общий вид новой станции в бункере ВЭПП-4. 1 – входная труба для СИ, 2 – блок коллиматоров, 3 – взрывная камера, 4 – блок регистрации, 5 – свинцовая ловушка

Микро-струи из гладких поверхностей.

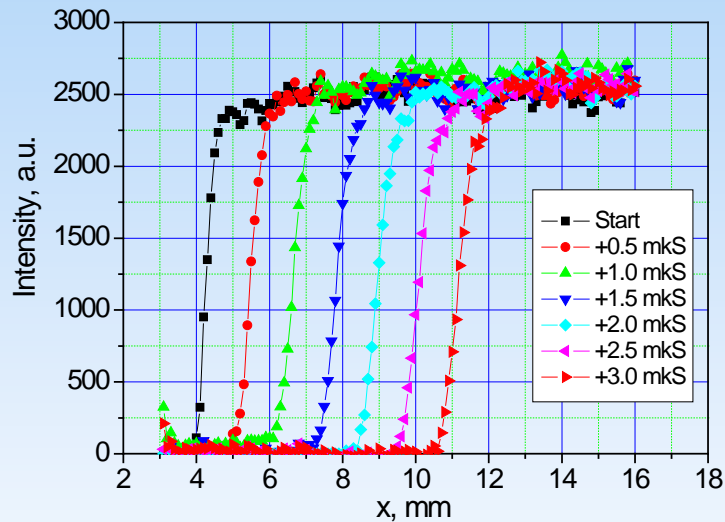

Рентгенографическая тень полета диска. X – направлена вдоль движения диска. $U=2,4$ км/с.

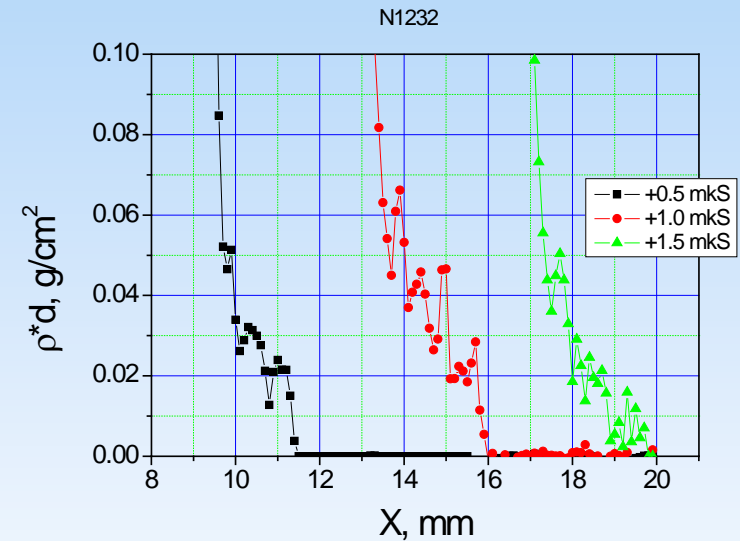

Динамика распределений массы потока микрочастиц из олова. $U=7,6$ км/с.